

Lietošanas instrukcija

iekārtas lietotājam

VIESSMANN

Telpu temperatūras regulators
Tips UTDB-RF2

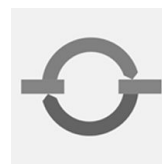

VITOTROL 100



Drošības norādījumi

Jūsu drošībai



Lūdzu precīzi ievērot šos drošības norādījumus, lai novērstu briesmu un zaudējumu draudus cilvēkiem un materiālajām vērtībām.

Drošības norādījumu paskaidrojumi



Bīstamība

Šī zīme brīdina par iespējamiem kaitējumiem cilvēkiem.



Uzmanību

Šī zīme brīdina par materiālajiem zaudējumiem un kaitējumiem apkārtējai videi.

Norādījums!

Dati ar vārdu "norādījums" satur papildus informāciju.

Mērķauditorija

Šī lietošanas instrukcija paredzēta apkures iekārtas lietotājiem.

Šī ierīce **nav** paredzēta, lai to lietotu personas (tostarp bērni) ar ierobežotām fiziskām vai garīgām spējām vai personām ar nepietiekamu pieredzi un/vai zināšanām, ja nu vienīgi tās uzrauga par viņu drošību atbildīga persona vai tās tikušas instruētas par ierīces lietošanu.



Uzmanību

Bērņus nepieciešams uzraudzīt. Nodrošiniet, lai bērni nerotaļājas ar ierīci.



Bīstamība

Nelietpratīgi veikti darbi, strādājot pie apkures iekārtas, var novest pie dzīvībai bīstamiem nelaimes gadījumiem.

- Gāzes instalācijas darbus drīkst veikt tikai montieri, kuriem ir atbildīgā gāzes apgādes uzņēmuma atļauja.
- Elektroinstalācijas darbus drīkst veikt tikai speciālisti elektriķi.

Kas jā dara, sajūtot gāzes smaku



Bīstamība

Izplūduši gāze var izraisīt eksploziju un novest pie smagiem ievainojumiem.

- Nesmēķēt! Novērst atklātas uguns un dzirksteļu veidošanos. Nekādā gadījumā nenošpiest elektriskā apgaismojuma un elektroierīču slēdžus.
- Aizgrieziet gāzes noslēgšanas krānu.
- Atvērt logus un durvis.
- Izvest cilvēkus no bīstamās zonas.
- Paziņot gāzes un elektroapgādes uzņēmumiem, kā arī specializētajam uzņēmumam, atrodoties ārpus ēkas.
- No drošas vietas (atrodoties ārpus ēkas) pārtraukt strāvas padevi ēkai.

Jūsu drošībai (Turpinājums)

Kas jā dara, sajūtot dūmgāzu smaku



Bīstamība

Dūmgāzes var izraisīt dzīvībai bīstamu saindēšanos.

- Atslēgt apkures iekārtu.
- Izvēdināt iekārtas atrašanās telpu.
- Aizvērt dzīvojamo telpu durvis.

Kas jā dara ugunsgrēka gadījumā



Bīstamība

Ugunsgrēka gadījumā pastāv sadegšanas un sprādziena bīstamība.

- Atslēgt apkures iekārtu.
- Aizgrieziet kurināmā cauruļvadu bloķēšanas vārstus.
- Ugunsgrēka gadījumā uguns dzēšanai izmantojiet pārbaudītus ABC klases ugunsdzēsamos aparātus.

Prasības apkures telpai



Uzmanību

Nepiemēroti apkārtējās vides apstākļi var izraisīt apkures iekārtas bojājumus un apdraudēt tās drošu darbību.

- Nodrošināt temperatūru virs 0 °C un zem 35 °C.
- Nepieļaut gaisa piesārņošanu ar halogēnogļūdeņražiem (ko satur, piem., krāsas, šķīdinātāji un tīrīšanas līdzekļi) un intensīvu putekļu veidošanos (piem., veicot slīpēšanas darbus).
- Nepieļaut ilgstoši paaugstinātu gaisa mitrumu (piem., nepātraukti žāvējot veļu).
- Neaizvērt esošās pieplūdes gaisa atveres.

Papildaprīkojums, rezerves daļas un dilstošas detaļas



Uzmanību

Komponenti, kas nav pārbaudīti kopā ar apkures iekārtu, var kaitēt apkures iekārtai vai negatīvi ietekmēt tās darbību.

Daļu pievienošanu vai nomaiņu drīkst veikt tikai specializēts silumtehnikas uzņēmums.

Satura rādītājs

Satura rādītājs

Kā regulēt

Vadības un indikācijas elementu pārskats.....	6
■ Pārsega atvēršana.....	6
■ Funkcijas.....	7
■ Simboli displejā.....	7
■ Displeja apgaismojums.....	8
Kā vadīt.....	8
■ Pamatindikācija.....	8
■ Apkalpošanas bloķēšana.....	9

Telpu apkure

Darbības režīma izvēle.....	10
■ Apkures režīms.....	10
■ Pretaizsalšanas aizsardzības režīms.....	12
■ „Man. rež.“ (darbības režīms ar konstantu telpu temperatūru).....	12
Izmainīt telpas temperatūru tikai uz dažām dienām.....	15
■ Brīvdienu programmas iestatīšana.....	15
Izmainīt telpas temperatūru tikai uz dažām stundām.....	16
■ Nomaļņa, spiežot taustiņus ▼/▲.....	17
■ Viesību režīma iestatīšana.....	17
■ Taupības režīma iestatīšana.....	17

Karstā ūdens sagatavošana

Karstā ūdens sagatavošanas ieslēgšana un izslēgšana.....	19
Laika programmas izvēle.....	19
■ Individuālās laika programmas iestatīšana.....	21

Citi iestatījumi

Pulksteņa laiks un datums.....	23
Vasaras laiks / ziemas laiks.....	23
Valodas iestatīšana.....	23
Programmas pārdēvēšana.....	24
Temperatūras izlīdzināšana.....	24
Regulatora darbība.....	25

Vaicājuma iespējas

Temperatūras vērtību un citu iestatījumu nolasīšana.....	26
Nolasīt laika programmas.....	26
■ „1. prog.“ līdz „3. prog.“ aktuālās dienas telpu apkures laika programma.....	26
Brīvdienu programmas nolasīšana (ja ir ievadīta).....	26

Kas ir jādara?

Telpas ir pārāk aukstas.....	27
------------------------------	----

Satura rādītājs (Turpinājums)

Telpas ir pārāk siltas.....	27
Nav karstā ūdens.....	28
Displejā mirgo 	28
Bateriju nomaiņa.....	28
AdreSES koda nomaiņa.....	30
Pielikums	
Tīrīšana.....	32
Padomi enerģijas taupīšanai.....	32
Pamatvārdu saraksts	33

Kā regulēt

Vadības un indikācijas elementu pārskats

Pārsega atvēršana

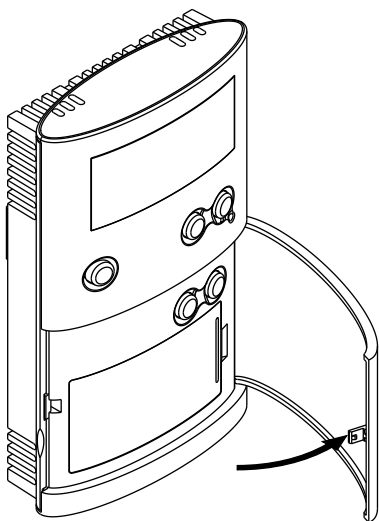

Vadības un indikācijas elementu pārskats (Turpinājums)

Funkcijas

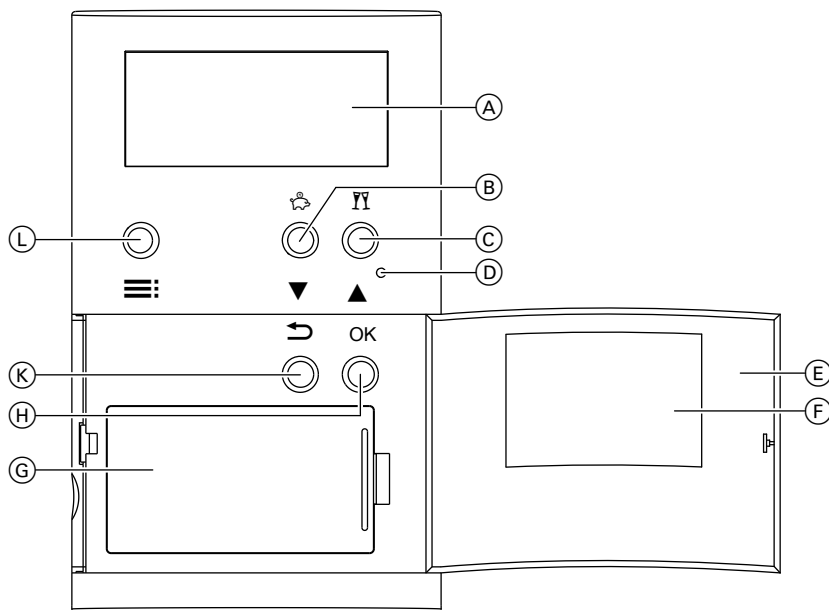

- | | |
|--|--|
| (A) Displejs | (E) Atvērts pārsegs |
| (B) Taupības režīms ❄️ (17. lpp.)
vai
lestatāmo vērtību mainīšana ▼ | (F) Tipa plāksnīte |
| (C) Viesību režīms FF (17. lpp.)
vai
lestatāmo vērtību mainīšana ▲ | (G) Bateriju nodalījums |
| (D) Atiestatīšana | (H) Apstiprināšana |
| | (K) Pārvietošanās izvēlnē 1 soli atpakaļ |
| | (L) Izvēlnes atvēršana displejā |

Simboli displejā

Simboli nav redzami pastāvīgi, bet gan atkarībā no darbības stāvokļa.

Kā regulēt

Vadības un indikācijas elementu pārskats (Turpinājums)

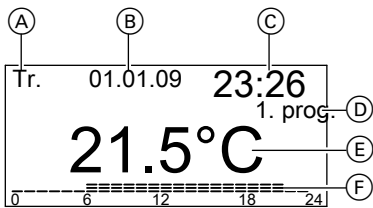

- (A) Nedēļas diena
- (B) Datums
- (C) Pulksteņa laiks
- (D) Izvēlēta laika programma
- (E) Aktuālā telpu temperatūra
- (F) Laika programma, attēlota kā laika ass

- Siltuma pieprasījums apkurei
- Siltuma pieprasījums karstā ūdens sagatavošanai
- Ir aktivizēts viesību režīms
- Ir aktivizēts taupības režīms
- Ir aktivizēts manuālais režīms
- Ir aktivizēta brīvdienų programma
- Ir aktivizēts pretaizsaldšanas aizsardzības režīms
- Nomainīt baterijas
- Apkalpošana bloķēta

Displeja apgaismojums

Displeja apgaismojums tiek aktivizēts, nospiežot jebkuru taustiņu, un nodziest 15 s pēc jebkura taustiņa pēdējās nospiešanas reizes.

Kā vadīt

Pamatindikācija

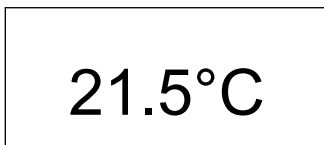



Gaidstāves režīmā displejā vienmēr ir redzama aktuālās telpu temperatūras indikācija.





- Nospiežot jebkuru taustiņu, displejā parādās darbības indikācija.
- Divreiz nospiežot taustiņu ; displejā atveras izvēlne.

Kā vadīt (Turpinājums)

- Spiežot , Jūs izvēlnē pārvietojaties soli atpakaļ.
- 30 s pēc jebkura taustiņa pēdējās nospiešanas reizes izvēlne automātiski aizveras. Pēc nākamajām 3 min displejā parādās pamatindikācija.

Veiktās izmaiņas apstiprina, nospiežot **OK**. Ar taustiņu / palīdzību nomainītās temperatūras vērtības tiek automātiski pārņemtas pēc 5 s.

Apkalpošanas bloķēšana

Jūs varat nobloķēt Vitotrol 100 vadības taustiņus. Šim nolūkam uz 5 s nospiediet vienlaicīgi taustiņus  un . Bloķējuma atcelšanai vēlreiz uz 5 s nospiediet vienlaicīgi taustiņus  un .

Telpu apkure

Darbības režīma izvēle

Jūs varat izvēlēties kādu no šādiem darbības režīmiem:

■ **Apkures režīms**

Šajā darbības režīmā Jums ir pieejamas 3 rūpnīcā iestatītas programmas („**1. prog.**“ līdz „**3. prog.**“) (skat. nākamo nodaļu).

Apkure notiek pārmaiņus ar normālo telpu temperatūru („**Komforta**“) un divām pazeminātajām telpu temperatūras vērtībām („**Ekonom.**“ un „**Pazem.**“).

- „**Pretaizs. aizs.**“: pretaizsalšanas aizsardzības režīms (skat. 12. lpp.)
- „**Man. rež.**“: darbības režīms ar konstantu telpu temperatūru (skat. 12. lpp.)

Apkures režīms

Jūs varat izvēlēties kādu no 3 rūpnīcā iestatītajām laika programmām („**1. prog.**“ līdz „**3. prog.**“).

Norādījums!



Laika programmas Jūs varat mainīt atbilstoši Jūsu vēlmēm (skat. 13. lpp).

Laika programmās var nomainīt šādas 3 temperatūras vērtības:

- „**Komforta**“ (piegādes stāvokļa iestatījums: 21 °C)
- „**Ekonom.**“ (piegādes stāvokļa iestatījums: 19 °C)
- „**Pazem.**“ (piegādes stāvokļa iestatījums: 16 °C)

Norādījums!

Temperatūras vērtības Jūs varat nomaiņīt atbilstoši Jūsu vēlmēm (skat. 13. lpp).

1. Atveriet pārsegu.
2. **2 reizes** nospiediet .
3. Spiežot , izvēlieties vēlamo programmu (piem., „**1. prog.**“).
4. Apstipriniet, nospiežot **OK**.
Apkures režīms darbojas atbilstoši izvēlētajai laika programmai.

Rūpnīcā iestatītās laika programmas

1. laika programma – 1. prog.

No pirmdienas līdz piektdienai

Laika fāze	Sākums	Beigas	Telpu temperatūra
1	06:00	08:00	Komforta
2	08:00	12:00	Komforta
3	12:00	14:00	Komforta
4	14:00	18:00	Komforta
5	18:00	22:00	Komforta
6	22:00	06:00	Pazem.

Darbības režīma izvēle (Turpinājums)**Sestdien un svētdien**

Laika fāze	Sākums	Beigas	Telpu temperatūra
1	07:00	08:00	Komforta
2	08:00	12:00	Komforta
3	12:00	14:00	Komforta
4	14:00	16:00	Komforta
5	16:00	23:00	Komforta
6	23:00	07:00	Pazem.

2. laika programma – 2. prog.**No pirmdienas līdz piektdienai**

Laika fāze	Sākums	Beigas	Telpu temperatūra
1	06:00	08:00	Komforta
2	08:00	12:00	Pazem.
3	12:00	14:00	Pazem.
4	14:00	16:00	Pazem.
5	16:00	22:00	Komforta
6	22:00	06:00	Pazem.

Sestdien un svētdien

Laika fāze	Sākums	Beigas	Telpu temperatūra
1	07:00	08:00	Komforta
2	08:00	12:00	Komforta
3	12:00	14:00	Komforta
4	14:00	18:00	Komforta
5	18:00	23:00	Komforta
6	23:00	07:00	Pazem.

3. laika programma – 3. prog.**No pirmdienas līdz piektdienai**

Laika fāze	Sākums	Beigas	Telpu temperatūra
1	06:00	08:00	Komforta
2	08:00	12:00	Ekonom.
3	12:00	14:00	Komforta
4	14:00	18:00	Ekonom.
5	18:00	23:00	Komforta
6	23:00	06:00	Pazem.

Telpu apkure

Darbības režīma izvēle (Turpinājums)

Sestdien un svētdien

Laika fāze	Sākums	Beigas	Telpu temperatūra
1	07:00	08:00	Komforta
2	08:00	12:00	Komforta
3	12:00	14:00	Komforta
4	14:00	18:00	Komforta
5	18:00	23:00	Komforta
6	23:00	07:00	Pazem.

Pretaizsalšanas aizsardzības režīms

Ja nevēlaties apkurināt telpas, bet vēlaties, lai darbotos pretaizsalšanas aizsardzība.

Telpu temperatūrai pazeminoties zem 5 °C, telpas tiek apkurinātas.

Norādījums!

Karstā ūdens sagatavošana ir izslēgta.

1. Atveriet pārsegu.

2. **2 reizes** nospiediet .

3. Spiežot , izvēlieties punktu „**Pre-taizs. aizs.**“

4. Apstipriniet, nospiežot **OK**.
Displejā parādās  un atkal aktuālā telpu temperatūra.

„Man. rež.“ (darbības režīms ar konstantu telpu temperatūru)

Telpu apkure **pastāvīgi** notiek ar iestatīto temperatūru.

1. Atveriet pārsegu.

2. **2 reizes** nospiediet .

3. Spiežot , izvēlieties punktu „**Man. rež.**“.

4. Apstipriniet, **2 reizes** nospiežot **OK**.

5. Spiežot , iestatiet vēlamo telpu temperatūru (vismaz 10 °C).

6. Apstipriniet, nospiežot **OK**.
Displejā parādās  un atkal aktuālā telpu temperatūra.

Norādījums!

Šeit Jūs varat arī ieslēgt vai izslēgt karstā ūdens sagatavošanu šā darbības režīma laikā (skat. nodaļu „Karstā ūdens sagatavošana“).

(Turpinājums)

Jūs varat iestatīt šādas temperatūras vērtības:

- Telpu temperatūra „**Komforta**“ (normālā telpu temperatūra)
Piegādes stāvokļa iestatījums: 21 °C
Iestatīšanas diapazons: 10 līdz 40 °C
- Telpu temperatūra „**Ekonom.**“
Piegādes stāvokļa iestatījums: 19 °C
Iestatīšanas diapazons: 10 līdz 40 °C
- Pazeminātā telpu temperatūra „**Pazem.**“
Piegādes stāvokļa iestatījums: 16 °C
Iestatīšanas diapazons: 10 līdz 40 °C

1. Atveriet pārsegu.
2. **2 reizes** nospiediet **≡**.
3. Spiežot **▼/▲**, izvēlieties punktu „**iestatījumi**“.
4. Apstipriniet, nospiežot **OK**.

5. Spiežot **▼/▲**, izvēlieties punktu „**Temp. iest.**“.
6. Apstipriniet, nospiežot **OK**.
7. Spiežot **▼/▲**, iestatiet temperatūras „**Komforta**“ vēlamo vērtību.
8. Apstipriniet, nospiežot **OK**.
9. Spiežot **▼/▲**, iestatiet temperatūras „**Ekonom.**“ vēlamo vērtību.
10. Apstipriniet, nospiežot **OK**.
11. Spiežot **▼/▲**, iestatiet temperatūras „**Pazem.**“ vēlamo vērtību.
12. Apstipriniet, nospiežot **OK**.

Individuālās laika programmas iestatīšana**Laika fāžu iestatīšana**

Rūpnīcā iestatītajās laika programmās „**1. prog.**“ līdz „**3. prog.**“ diena ir sadalīta 6 laika fāzēs.

Jūs varat dienu sadalīt arī mazāk nekā 6 laika fāzēs:

- 1. laika fāzei vienmēr iestatiet „**1. laika fāze**“.
- un
- Pēdējai laika fāzei vienmēr iestatiet „**6. laika fāze**“.

Piemērs:

Ja „**3. prog.**“ vēlaties aktivizēt tikai 3 laika fāzes. No plkst. 06.00 līdz 10.00 „**Komforta**“, no plkst. 10.00 līdz 22.00 „**Ekonom.**“ un no plkst. 22.00 līdz 06.00 „**Pazem.**“.

Iestatiet laika fāzes „**1. laika fāze**“, „**2. laika fāze**“ un „**6. laika fāze**“.
3., 4. un 5. laika fāze automātiski nav aktīva.

Katrai aktīvai laika fāzei jāievada:

- Ieslēgšanas laiks
- Izslēgšanas laiks
- Temperatūra („**Komforta**“, „**Ekonom.**“, „**Pazem.**“)

Telpu apkure

(Turpinājums)

Jūs varat iestatīt vairākām dienām (dienu grupām) vienādus vai atsevišķām dienām individuālus laika periodus:

- „**Pi.–Sv.**“ visām nedēļas dienām vienādas laika fāzes
- „**Pi.–Pk.**“ vienādas laika fāzes no pirmdienas līdz piektdienai
- „**Se.–Sv.**“ vienādas laika fāzes sestdienai un svētdienai
- „**Atsev. diena**“ atšķirīgas laika fāzes atsevišķām dienām

Norādījums!

Atsevišķu dienu iestatījumi aizstāj vairāku dienu iestatījumus.

1. Atveriet pārsegu.
2. **2 reizes** nospiediet **≡**:
3. Spiežot **▼/▲**, izvēlieties punktu „**iestatījumi**“.
4. Apstipriniet, nospiežot **OK**.
5. Spiežot **▼/▲**, izvēlieties punktu „**Programmas**“.
6. Apstipriniet, nospiežot **OK**.
7. Spiežot **▼/▲**, izvēlieties programmu, kuru vēlaties mainīt (piem., „**1. prog.**“).
8. Apstipriniet, nospiežot **OK**.
9. Spiežot **▼/▲**, izvēlieties punktu „**Apkures loks**“.
10. Apstipriniet, nospiežot **OK**.

11. Spiežot **▼/▲**, izvēlieties punktu „**iestatīt**“.
12. Apstipriniet, nospiežot **OK**.
13. Spiežot **▼/▲**, izvēlieties vēlamo dienu grupu / atsevišķo dienu.
14. Apstipriniet, nospiežot **OK**.
15. Spiežot **▼/▲**, izvēlieties vēlamo laika fāzi vai vispirms vēlamo dienu.
16. Apstipriniet, nospiežot **OK**.
17. Spiežot **▼/▲**, pēc kārtas iestatiet vēlamo ieslēgšanas laiku, izslēgšanas laiku un temperatūru (piem., „**Pazem.**“).
18. Apstipriniet katru, nospiežot **OK**.
19. Iestatiet papildu laika fāzes kā norādīts 15. līdz 18. punktā.

Norādījums!

Ja iestatāt starp laika fāzēm paliek brīvi laika posmi, tie tiek automātiski aizpildīti, pagarinot pirms brīvā laika posma esošo laika fāzi.















Laika fāžu deaktivizēšana

Lai deaktivizētu laika fāzi, ieslēgšanas laikam un izslēgšanas laikam jāiestata vienāda vērtība.

Laika programmas kopēšana

Jūs varat kopēt laika programmas, piem., lai no vienas laika programmas izveidotu citu laika programmu ar nelielām izmaiņām.

(Turpinājums)

1. Atveriet pārsegu.
2. **2 reizes** nospiediet .
3. Spiežot /, izvēlieties punktu „**les-tatījumi**“.
4. Apstipriniet, nospiežot **OK**.
5. Spiežot /, izvēlieties punktu „**Pro-grammas**“.
6. Apstipriniet, nospiežot **OK**.
7. Spiežot /, izvēlieties programmu, kuru vēlaties mainīt (piem., „**1. prog.**“).
8. Apstipriniet, nospiežot **OK**.
9. Spiežot /, izvēlieties punktu „**Apkures loks**“.
10. Apstipriniet, nospiežot **OK**.
11. Spiežot /, izvēlieties punktu „**Kopēt no**“.
12. Apstipriniet, nospiežot **OK**.
13. Spiežot /, izvēlieties programmu, kuru vēlaties kopēt.
14. Apstipriniet, nospiežot **OK**.
15. Spiežot /, izvēlieties punktu „**les-tatīt**“, lai veiktu nomaiņu.

Izmainīt telpas temperatūru tikai uz dažām dienām

Brīvdienu programmas iestatīšana

Atvaļinājuma laikā jums ir šādas iespējas taupīt enerģiju:

- Jūs varat telpu apkuri izslēgt pavisam, iestatot pretaizsalšanas aizsardzības režīmu „**Pretaizs. aizs.**“ (skat. 12. lpp.)
vai
- Jūs varat noregulēt telpu apkuri uz minimālo enerģijas patēriņu (piem., lai nenosaltu istabas augi). Šim nolūkam izvēlieties brīvdienu programmu „“. Kad ir aktivizēta brīvdienu programma, telpas tiek apkurinātas ar pazemināto telpu temperatūru („**Pazem.**“). Pazemināto telpu temperatūru brīvdienu programmas laikā Jūs varat mainīt atbilstoši Jūsu vēlmēm (skat. 13. lpp.).



Telpu apkure

Izmainīt telpas temperatūru tikai uz dažām... (Turpinājums)

Norādījums!

Karstā ūdens sagatavošana ir izslēgta.

1. Atveriet pārsegu.
2. **2 reizes** nospiediet **≡**.
3. Spiežot **▼/▲**, izvēlieties punktu „**Brīvd. prog.**“.
4. Apstipriniet, nospiežot **OK**.
5. Spiežot **▼/▲**, izvēlieties punktu „**lesl.**“.
6. Apstipriniet, nospiežot **OK**.
7. Spiežot **▼/▲**, iestatiet brīvdienu programmas vēlamo sākuma un beigu dienu un pulksteņa laiku.

8. Apstipriniet katru, nospiežot **OK**.

Brīvdienu programmas pabeigšana

- Brīvdienu programma beidzas automātiski, pienākot beigu laikam
- Ja Jūs vēlaties priekšlaicīgi dzēst brīvdienu programmu:

1. Atveriet pārsegu.
2. **2 reizes** nospiediet **≡**.
3. Spiežot **▼/▲**, izvēlieties punktu „**Brīvd. prog.**“.
4. Apstipriniet, nospiežot **OK**.
5. Spiežot **▼/▲**, izvēlieties punktu „**Izsl.**“.

Izmainīt telpas temperatūru tikai uz dažām stundām

Jūs varat telpu temperatūru nomainīt uz dažām stundām, nemainot pastāvīgos iestatījumus.

Nomainītā temperatūra saglabājas līdz nākamajai pārslēgšanai vienas programmas ietvaros vai līdz nomainītai uz citu programmu.

Ja vēlieties telpu temperatūru **paaugstināt** ārpus parastā grafika:

- Programmās „**1. prog.**“ līdz „**3. prog.**“ un „**Man. rež.**“ paaugstiniet telpu temperatūru, spiežot taustiņu **▲** (skat. nākamo nodaļu).
vai
- Izvēlieties viesību režīmu, nospiežot taustiņu **☰** ((tikai programmās „**1. prog.**“ līdz „**3. prog.**“) skat. 17. lpp.).

Izmainīt telpas temperatūru tikai uz dažām... (Turpinājums)

Ja vēlaties telpu temperatūru **pazemināt** ārpus parastā grafika:

- Programmās „**1. prog.**“ līdz „**3. prog.**“ un „**Man. rež.**“ pazeminiet telpu temperatūru, spiežot taustiņu ▼ (skat. nākamo nodaļu)

vai

- Izvēlieties taupības režīmu, nospiežot taustiņu  ((tikai programmās „**1. prog.**“ līdz „**3. prog.**“) skat. 17. lpp.).

Nomaina, spiežot taustiņus ▼/▲



1. Nospiediet ▼/▲.
Displejā parādās aktuālā nepieciešamā temperatūra.
2. Spiežot ▼/▲, iestatiet vēlamo temperatūru.
3. Vērtība pēc apm. 5 s tiks pārņemta automātiski.

Viesību režīma iestatīšana

Viesību režīmā telpu temperatūra tiek automātiski paaugstināta līdz 21 °C. Telpu temperatūru viesību režīma laikā Jūs varat mainīt atbilstoši Jūsu vēlmēm.

Norādījums!

Karstā ūdens sagatavošana ir ieslēgta.

1. Nospiediet taustiņu  uz apm. 5 s. Displejā parādās .
2. Spiežot ▼/▲, Jūs varat mainīt temperatūru.

3. Vērtība pēc apm. 5 s tiks pārņemta automātiski.

Viesību režīma pabeigšana

- Viesību režīms beidzas automātiski līdz ar nākamo programmas pārslēgšanu.
- Ja Jūs vēlaties priekšlaicīgi pabeigt viesību režīmu, vēlreiz nospiediet taustiņu  uz apm. 5 s.

Taupības režīma iestatīšana

Taupības režīmā aktuālā telpu temperatūra tiek automātiski pazemināta par 2 °C.

Taupības režīmu var iestatīt arī pazeminātā darbības režīma „**Ekonom.**“ un „**Pazem.**“ laikā.



Zemākā telpu temperatūra taupības režīma laikā: 10 °C.

Norādījums!

Karstā ūdens sagatavošana ir izslēgta.

Telpu apkure



Izmainīt telpas temperatūru tikai uz dažām... (Turpinājums)

1. Nospiediet taustiņu  uz apm. 5 s.
Displejā parādās .
2. Spiežot ▼/▲, Jūs papildus varat mainīt temperatūru.
3. Vērtība pēc apm. 5 s tiks pārņemta automātiski.

Taupības režīma pabeigšana

- Taupības režīms beidzas automātiski līdz ar nākamo programmas pārslēgšanu
- Ja Jūs vēlaties priekšlaicīgi pabeigt taupības režīmu, vēlreiz nospiediet taustiņu  uz apm. 5 s.

Karstā ūdens sagatavošanas ieslēgšana un izslēgšana

1. Atveriet pārsegu.
2. 2 reizes nospiediet .
3. Spiežot , izvēlieties punktu „Man. rež.“.
4. Apstipriniet, nospiežot **OK**.
5. Spiežot , iestatiet „KŪ“ „Iesl.“ vai „Izsl.“.
6. Apstipriniet, nospiežot **OK**.

Laika programmas izvēle

Jūs varat izvēlēties kādu no 3 rūpnīcā iestatītajām laika programmām. Tās ir ievadītas programmās „1. prog.“ līdz „3. prog.“ (skat. 10. lpp.). Laika programmās mainās darbības režīmi „Aktivizēšana“ un „Bloķējums“.

Norādījums!

Laika programmas Jūs varat mainīt atbilstoši Jūsu vēlmēm (skat. 21. lpp).

Rūpnīcā iestatītās laika programmas

1. laika programma – 1. prog.

No pirmdienas līdz piektdienai

Laika fāze	Sākums	Beigas	Darbības režīms
1	05:30	08:00	Aktivizēšana
2	08:00	12:00	Aktivizēšana
3	12:00	14:00	Aktivizēšana
4	14:00	18:00	Aktivizēšana
5	18:00	22:00	Aktivizēšana
6	22:00	05:30	Bloķējums

Sestdien un svētdien

Laika fāze	Sākums	Beigas	Darbības režīms
1	06:30	08:00	Aktivizēšana
2	08:00	12:00	Aktivizēšana
3	12:00	14:00	Aktivizēšana
4	14:00	16:00	Aktivizēšana
5	16:00	23:00	Aktivizēšana
6	23:00	06:30	Bloķējums

Karstā ūdens sagatavošana

Laika programmas izvēle (Turpinājums)

2. laika programma – 2. prog.

No pirmdienas līdz piektdienai

Laika fāze	Sākums	Beigas	Darbības režīms
1	05:30	08:00	Aktivizēšana
2	08:00	12:00	Bloķējums
3	12:00	14:00	Bloķējums
4	14:00	15:30	Bloķējums
5	15:30	22:00	Aktivizēšana
6	22:00	05:30	Bloķējums

Sestdien un svētdien

Laika fāze	Sākums	Beigas	Darbības režīms
1	06:30	08:00	Aktivizēšana
2	08:00	12:00	Aktivizēšana
3	12:00	14:00	Aktivizēšana
4	14:00	18:00	Aktivizēšana
5	18:00	23:00	Aktivizēšana
6	23:00	06:30	Bloķējums

3. laika programma – 3. prog.

No pirmdienas līdz piektdienai

Laika fāze	Sākums	Beigas	Darbības režīms
1	05:30	08:00	Aktivizēšana
2	08:00	12:00	Bloķējums
3	12:00	14:00	Bloķējums
4	14:00	15:30	Bloķējums
5	18:00	22:00	Aktivizēšana
6	22:00	05:30	Bloķējums

Sestdien un svētdien

Laika fāze	Sākums	Beigas	Darbības režīms
1	06:30	08:00	Aktivizēšana
2	08:00	12:00	Aktivizēšana
3	12:00	14:00	Aktivizēšana
4	14:00	18:00	Aktivizēšana
5	18:00	23:00	Aktivizēšana
6	23:00	06:30	Bloķējums

Laika programmas izvēle (Turpinājums)

Individuālās laika programmas iestatīšana

Laika fāžu iestatīšana

Rūpnīcā iestatītajās laika programmās „**1. prog.**“ līdz „**3. prog.**“ diena ir sadalīta 6 laika fāzēs.

Katrai aktīvai laika fāzei jāievada:

- Ieslēgšanas laiks
- Izslēgšanas laiks
- Darbības režīms „**Aktivizēšana**“, „**Blokējums**“

Jūs varat iestatīt vairākām dienām (dienu grupām) vienādus vai atsevišķām dienām individuālus laika periodus:

- „**Pi.–Sv.**“ visām nedēļas dienām vienādas laika fāzes
- „**Pi.–Pk.**“ vienādas laika fāzes no pirmdienas līdz piektdienai
- „**Se.–Sv.**“ vienādas laika fāzes sestdienai un svētdienai
- „**Atsev. diena**“ atšķirīgas laika fāzes atsevišķām dienām

Norādījums!

Atsevišķu dienu iestatījumi aizstāj vairāku dienu iestatījumus.

1. Atveriet pārsegu.
2. **2 reizes** nospiediet **≡**.
3. Spiežot **▼/▲**, izvēlieties punktu „**Iestatījumi**“.
4. Apstipriniet, nospiežot **OK**.
5. Spiežot **▼/▲**, izvēlieties punktu „**Programmas**“.

6. Apstipriniet, nospiežot **OK**.
7. Spiežot **▼/▲**, izvēlieties programmu, kuru vēlaties mainīt (piem., „**1. prog.**“).
8. Apstipriniet, nospiežot **OK**.
9. Spiežot **▼/▲**, izvēlieties punktu „**Karstais ūdens**“.
10. Apstipriniet, nospiežot **OK**.
11. Spiežot **▼/▲**, izvēlieties punktu „**Iestatīt**“.
12. Apstipriniet, nospiežot **OK**.
13. Spiežot **▼/▲**, izvēlieties vēlamo dienu grupu / atsevišķo dienu.
14. Apstipriniet, nospiežot **OK**.
15. Spiežot **▼/▲**, izvēlieties vēlamo laika fāzi vai vispirms vēlamo dienu.
16. Apstipriniet, nospiežot **OK**.
17. Spiežot **▼/▲**, pēc kārtas iestatiet vēlamo ieslēgšanas laiku, izslēgšanas laiku un darbības režīmu (piem., „**Blokējums**“).
18. Apstipriniet katru, nospiežot **OK**.

Karstā ūdens sagatavošana

Laika programmas izvēle (Turpinājums)

19. Iestatiet papildu laika fāzes kā norādīts 15. līdz 18. punktā.

Norādījums!

Ja iestatot starp laika fāzēm paliek brīvi laika posmi, tie tiek automātiski aizpildīti, pagarinot pirms brīvā laika posma esošo laika fāzi.

Laika fāžu deaktivizēšana

Lai deaktivizētu laika fāzi, ieslēgšanas laikam un izslēgšanas laikam jāiestata vienāda vērtība.

Laika programmas kopēšana

Jūs varat kopēt laika programmas, piem., lai no vienas laika programmas izveidotu citu laika programmu ar neliešām izmaiņām.

1. Atveriet pārsegu.
2. **2 reizes** nospiediet **≡**.
3. Spiežot **▼/▲**, izvēlieties punktu „**lestatījumi**“.
4. Apstipriniet, nospiežot **OK**.
5. Spiežot **▼/▲**, izvēlieties punktu „**Programmas**“.
6. Apstipriniet, nospiežot **OK**.
7. Spiežot **▼/▲**, izvēlieties programmu, kuru vēlaties mainīt (piem., „**1. prog.**“).
8. Apstipriniet, nospiežot **OK**.

9. Spiežot **▼/▲**, izvēlieties punktu „**Karstais ūdens**“.

10. Apstipriniet, nospiežot **OK**.

11. Spiežot **▼/▲**, izvēlieties punktu „**Kopēt no**“.

12. Apstipriniet, nospiežot **OK**.

13. Spiežot **▼/▲**, izvēlieties programmu, kuru vēlaties kopēt.

14. Apstipriniet, nospiežot **OK**.

15. Spiežot **▼/▲**, izvēlieties punktu „**lestatīt**“, lai veiktu nomaigu.

Pulksteņa laiks un datums

1. Atveriet pārsegu.
2. **2 reizes** nospiediet **≡**.
3. Spiežot **▼/▲**, izvēlieties punktu „**Iestatījumi**“.
4. Apstipriniet, nospiežot **OK**.
5. Spiežot **▼/▲**, izvēlieties punktu „**Sākotnējie iestatījumi**“.
6. Apstipriniet, nospiežot **OK**.
7. Spiežot **▼/▲**, izvēlieties punktu „**Datums - pulksteņa laiks**“.
8. Apstipriniet, nospiežot **OK**.
9. Spiežot **▼/▲**, iestatiet aktuālo dienu un pulksteņa laiku.
10. Apstipriniet katru, nospiežot **OK**.

Vasaras laiks / ziemas laiks

Vasaras un ziemas laika pārstatīšana notiek automātiski. Jūs varat izslēgt automātisko pārstatīšanu.

1. Izvēlieties punktu „**Datums - pulksteņa laiks**“ kā norādīts 23. lpp.
2. Nospiežot **OK**, izvēlieties punktu „**Vasaras laiks Iesl.**“.
3. Spiežot **▼/▲**, izvēlieties punktu „**Izsl.**“.
4. Apstipriniet, nospiežot **OK**.

Valodas iestatīšana

1. Atveriet pārsegu.
2. **2 reizes** nospiediet **≡**.
3. Spiežot **▼/▲**, izvēlieties punktu „**Iestatījumi**“.
4. Apstipriniet, nospiežot **OK**.
5. Spiežot **▼/▲**, izvēlieties punktu „**Sākotnējie iestatījumi**“.
6. Apstipriniet, nospiežot **OK**.
7. Spiežot **▼/▲**, izvēlieties punktu „**Valoda**“.
8. Spiežot **▼/▲**, iestatiet vēlamo valodu.
9. Apstipriniet, nospiežot **OK**.

Citi iestatījumi

Programmas pārdēvēšana

Jūs varat individuāli pārdēvēt programmas „**1. prog.**“ līdz „**3. prog.**“. Nosaukuma garuma ierobežojums ir 5 simboli.

1. Atveriet pārsegu.
2. **2 reizes** nospiediet **≡**.
3. Spiežot **▼/▲**, izvēlieties punktu „**Iestatījumi**“.
4. Apstipriniet, nospiežot **OK**.
5. Spiežot **▼/▲**, izvēlieties punktu „**Programmas**“.
6. Apstipriniet, nospiežot **OK**.
7. Spiežot **▼/▲**, izvēlieties programmu, kuru vēlaties pārdēvēt (piem., „**1. prog.**“).
8. Apstipriniet, **2 reizes** nospiežot **OK**.
9. Spiežot **▼/▲**, izvēlieties punktu „**Pārdēvēt**“.
10. Apstipriniet, nospiežot **OK**.
11. Spiežot **▼/▲**, rindā „**Jaunais nosaukums**“ pēc kārtas iestatiet vēlamos simbolus.
12. Apstipriniet katru, nospiežot **OK**.

Temperatūras izlīdzināšana

Ja Jūsu Vitotrol 100 ir uzstādīts nepiemērotā montāžas vietā, piem., pie āršienas vai kamīna tuvumā, uzrādītā telpu temperatūra var atšķirties no faktiskās telpu temperatūras. Šo temperatūras novirzi var izlīdzināt ar korekcijas vērtību.

Piemērs:

Vitotrol 100 uzrādītā telpu temperatūra ir par 2 °C augstāka nekā faktiskā telpu temperatūra. Korekcijas vērtība ir -2 °C.

1. Atveriet pārsegu.
2. **2 reizes** nospiediet **≡**.
3. Spiežot **▼/▲**, izvēlieties punktu „**Iestatījumi**“.
4. Apstipriniet, nospiežot **OK**.
5. Spiežot **▼/▲**, izvēlieties punktu „**Apkope**“.
6. Apstipriniet, nospiežot **OK**.
7. Nospiežot **OK**, izvēlieties punkta „**Regulatora novirze**“ iestatāmo vērtību.
8. Spiežot **▼/▲**, iestatiet vēlamo vērtību.
9. Apstipriniet, nospiežot **OK**.
10. Aizveriet izvēlni, nospiežot **↵**.

Regulatora darbība

Histerēzes regulators jau ir iestatīts rūpnīcā. Histerēzes vērtība ietekmē režīmu „Apkure“ un „Apkure izslēgta“ ieslēgšanas un izslēgšanas laiku.

Piemērs:

Telpu temperatūras nepieciešamā vērtība: 21 °C









Histerēze: 0,6 °C (piegādes stāvokļa iestatījums).

Iestatīšanas diapazons: 0,2 līdz 1,0 °C.

Telpu temperatūras faktiskajai vērtībai pārsniedzot 21,3 °C, apkure izslēdzas.

Telpu temperatūras faktiskajai vērtībai pazeminoties zem 20,7 °C, apkure ieslēdzas.

Jūs varat mainīt regulatora darbību, nomainot histerēzes vērtību. Ja Jūsu sistēma reaģē gausi, iestatiet zemāku vērtību.

1. Atveriet pārsegu.
2. **2 reizes** nospiediet .
3. Spiežot /, izvēlieties punktu „Iestatījumi“.
4. Apstipriniet, nospiežot **OK**.
5. Spiežot /, izvēlieties punktu „Apkope“.
6. Apstipriniet, nospiežot **OK**.
7. Spiežot /, iestatiet vēlamu histerēzes vērtību.
8. Apstipriniet, **2 reizes** nospiežot **OK**.
9. Aizveriet izvēlni, nospiežot .

Vaicājuma iespējas

Temperatūras vērtību un citu iestatījumu nolasīšana

1. Nospiediet **≡**:

Displejā parādās šāda informācija:
 - Nedēļas diena
 - Datums un pulksteņa laiks
 - Aktuālā programma
 - Aktuālā telpu temperatūra
2. Spiežot **▼/▲**, Jūs varat nolasīt aktuālo nepieciešamo temperatūru.

Nolasīt laika programmas

„1. prog.“ līdz „3. prog.“ aktuālās dienas telpu apkures laika programma

Displejā uz laika ass ir redzamas aktuālās dienas laika fāzes.

Piemērs:

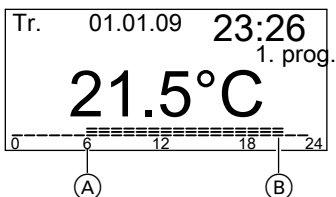

No plkst. 06.00 (A) līdz 22.00 (B) notiek telpu apkure ar normālo telpu temperatūru („Komforta“) un no plkst. 22.00 līdz 06.00 - telpu apkure ar pazemināto telpu temperatūru („Pazem.“).

Brīvdienu programmas nolasīšana (ja ir ievadīta)

1. Atveriet pārsegu.
2. **2 reizes** nospiediet **≡**:
3. Spiežot **▼/▲**, izvēlieties punktu „Brīvd. prog.“.
4. Apstipriniet, nospiežot **OK**.
Displejā parādās iestatītā brīvdienu programmas laika posma sākums un beigas.

Telpas ir pārāk aukstas

lemesls	Novēršana
Vitotrol 100 ir iestatīts nepareizi.	Pārbaudiet un, ja nepieciešams, koriģējiet šādus iestatījumus: <ul style="list-style-type: none"> ■ Programma (skat. 10. lpp.) ■ Telpu temperatūra (skat. 13. lpp.) ■ Pulksteņa laiks (skat. 23. lpp.)
Radiosignālu savienojums ar apkures katla vadības ierīci ir traucēts.	Nomainiet adreses kodu (skat. 30. lpp.).

Norādījums!

Citus iemeslus skat. apkures katla lietošanas instrukcijā.

Telpas ir pārāk siltas

lemesls	Novēršana
Vitotrol 100 ir iestatīts nepareizi.	Pārbaudiet un, ja nepieciešams, koriģējiet šādus iestatījumus: <ul style="list-style-type: none"> ■ Programma (skat. 10. lpp.) ■ Telpu temperatūra (skat. 13. lpp.) ■ Pulksteņa laiks (skat. 23. lpp.)
Radiosignālu savienojums ar apkures katla vadības ierīci ir traucēts.	Nomainiet adreses kodu (skat. 30. lpp.).

Norādījums!

Citus iemeslus skat. apkures katla lietošanas instrukcijā.

Kas ir jādara?

Nav karstā ūdens

Iemesls	Novēršana
Vitotrol 100 ir iestatīts nepareizi.	Pārbaudiet un, ja nepieciešams, koriģējiet šādus iestatījumus: <ul style="list-style-type: none">■ Ieslēdziet karstā ūdens sagatavošanu (skat. 19. lpp.)■ Programma (skat. 21. lpp.)■ Darbības režīms (skat. 19. lpp.)■ Pulksteņa laiks (skat. 23. lpp.)
Radiosignālu savienojums ar apkures katla vadības ierīci ir traucēts.	Nomainiet adreses kodu (skat. 30. lpp.).

Norādījums!

Citus iemeslus skat. apkures katla lietošanas instrukcijā.

Displejā mirgo

Iemesls	Novēršana
Baterijas ir izlietotas.	Nomainiet baterijas (skat. nākamo nodaļu). Vitotrol 100 ir 3 min darbības rezerve. Nomainot baterijas šajā laikā, visi iestatītie dati saglabājas. Darbības rezerves laika pārsniegšanas gadījumā jāveic atiestatīšana (skat. nākamo nodaļu).

Norādījums!
Ja baterijas nav nomainītas laicīgi, izdzies displejs.
Telpu apkure un karstā ūdens sagatavošana notiek atbilstoši iestatījumiem, kuri veikti ar apkures katla vadības ierīci.

Bateriju nomaiņa

Utilizācija

Bateriju nomaīņa (Turpinājums)

Baterijas/akumulatorus nedrīkst izsviest sadzīves atkritumu konteineros. Nododiet izlietotās baterijas/akumulatorus tam paredzētajās savākšanas vietās.

- Izmantojiet kaitīgas vielas nesaturošās 1,5 V sārma baterijas, tips LR6/AA.
- Neizmantojiet atkārtoti uzlādējamās baterijas.
- Nomainiet **abas** baterijas ik pēc 1,5 gada.

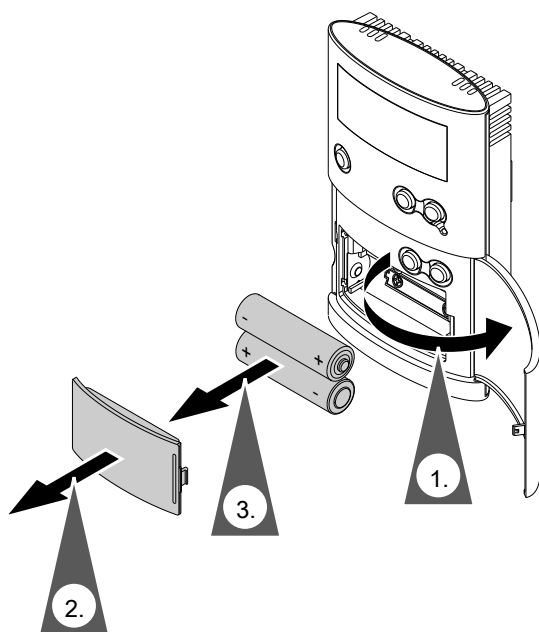

Kas ir jādara?

Bateriju nomaīņa (Turpinājums)

Atiestatīšana

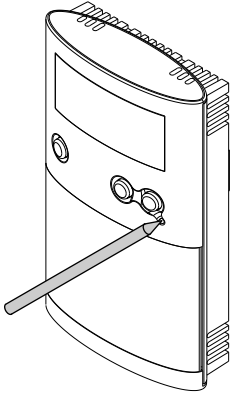

Ar piemērotu priekšmetu nospiediet atiestatīšanas pogu. Pēc atiestatīšanas atkārtoti jāievada valoda, pulksteņa laiks un datums.

Adreses koda nomaīņa

Apkures katla radiosignālu uztvērējs

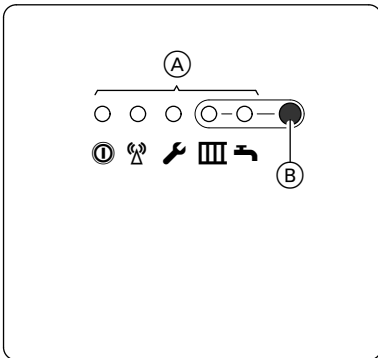

Ⓐ LED



1. Nospiediet radiosignālu uztvērēja taustiņu Ⓑ uz apm. 10 s, līdz gaismas diode  mirgo.

2. Atveriet Vitotrol 100 pārsegu.

3. **2 reizes** nospiediet .

4. Spiežot /, izvēlieties punktu „**l**estātījumi“.

5. Apstipriniet, nospiežot **OK**.

6. Spiežot /, izvēlieties punktu „**A**pkope“.

7. Apstipriniet, **3 reizes** nospiežot **OK**.

8. Spiežot /, izvēlieties punktu „**A**dreses kods“.

Adreses koda nomainīšana (Turpinājums)

9. Apstipriniet, nospiežot **OK**.
Pēc apm. 30 s displejā parādīsies
„Datu pārraide“.
Pārraide ilgst apm. 30 s.
Pārraides laikā īslaicīgi mirgo gaismas diode .

Ja adreses kods ir atpazīts, gaismas diodes nodziest, pretējā gadījumā process jāatkārto.

Pielikums

Tīrīšana

Iekārtu var tīrīt ar standarta mājstaiņniecības tīrīšanas līdzekļiem (ne ar abrazīvu līdzekli).

Padomi enerģijas taupīšanai

Izmantojiet Vitotrol 100 iestatījumu iespējas:

- **Nepārkuriniet telpas.**
Ar katru telpu temperatūras grādu var ietaupīt līdz pat 6% no apkures izmaksām.
Neiestatiet telpu temperatūru augstāk nekā 20 °C (skat. 13. lpp.).
- Izvēlieties programmu, kura atbilst Jūsu momentānajām prasībām:
 - Īslaicīgas prombūtnes laikā (piem., izklaidējošās iepirkšanās laikā) iestatiet funkciju „**Taupības režīms**“ (skat. 17. lpp.).
Kamēr ir ieslēgts taupības režīms, telpu temperatūra tiek pazemināta, un karstā ūdens sagatavošana ir izslēgta.
 - Aizceļojot iestatiet darbības programmu „**Brīvd. programma**“ (skat. 15. lpp.).
Kamēr ir ieslēgta brīvdienu programma, telpu temperatūra tiek pazemināta, un karstā ūdens sagatavošana ir izslēgta.
 - Ja ilgāku laiku nav nepieciešama ne telpu apkure, ne karstais ūdens, iestatiet darbības programmu „**Pre-taizs. aizs.**“ (skat. 12. lpp.).

Papildu ieteikumi:

- **Pareiza vēdināšana.**
Uz īsu laiku pilnībā atveriet logus un vienlaicīgi aizveriet termostatu vārstus.
- Iestājoties tumsai, aizveriet logu žalūzijas (ja ir).
- Pareizi iestatiet termostatu vārstus.
- Neaizsedziet sildelementus un termostatu vārstus.
- Kontrolēts karstā ūdens patēriņš: Lietojot dušu, parasti tiek patērēts mazāk enerģijas nekā, lietojot vannu.

Pamatvārdu saraksts

A		M	
Apkalpošanas bloķēšana.....	9	Manuālais režīms.....	12
Apkures režīms.....	10		
Atvaļinājums.....	15	N	
		Nav karstā ūdens.....	28
B			
Brīvdienu programma		P	
■ Iestatīšana.....	15	Pamatindikācija.....	8
■ Nolasīšana.....	26	Pastāvīga telpu apkure (konstants apku-	
■ Pabeigšana.....	16	res režīms).....	12
		Pašpalīdzība.....	27
D		Pretaizsalšanas aizsardzības režīms.....	12
Darbības režīma izvēle		Programmas nosaukums.....	24
■ Karstā ūdens sagatavošana.....	19	Pulksteņa laiks un datums.....	23
■ Telpu apkure.....	10		
Displeja apgaismojums.....	8	R	
Displeja simboli.....	7	Regulatora darbība.....	25
E		S	
Enerģijas taupīšana.....	15, 32	Simboli displejā.....	7
I		T	
Iestatījumi		Taupības režīms.....	7
■ Nolasīšana.....	26	■ Iestatīšana.....	17
Individuālās laika programmas iestatī-		■ Pabeigšana.....	18
šana		Temperatūras izlīdzināšana.....	24
■ Karstā ūdens sagatavošana.....	21	Temperatūras vērtības	
■ Telpu apkure.....	13	■ Īslaicīga nomaiņa.....	17
		■ Nolasīšana.....	26
K		■ Pastāvīgo vērtību nomaiņa.....	13
Karstā ūdens sagatavošanas laika pro-		Tipa plāksnīte.....	7
grammas izvēle.....	19	Tīrīšana.....	32
Konstants apkures režīms (pastāvīga			
telpu apkure).....	12	Ū	
		Ūdens ir pārāk auksts.....	28
L			
Laika fāžu deaktivizēšana.....	14, 22	V	
Laika fāžu iestatīšana		Vadības un indikāciju elementi.....	7
■ Karstā ūdens sagatavošana.....	21	Valoda.....	23
■ Telpu apkure.....	13	Viesību režīms.....	7
Laika programmas kopēšana.....	14, 22	■ Iestatīšana.....	17
Laika programmu nolasīšana.....	26	■ Pabeigšana.....	17